

SOUPAPE REGLABLE XAD 36

Démontage et Remontage

U508103-f – Révision 3 – 17 Février 2009



Ce document comprend **9** pages (page de garde comprise)

Ce document est la propriété de SATAM
et ne peut être transmis à des tiers sans autorisation préalable

SATAM se réserve le droit de modifier ce document sans avertissement préalable

CONFORME à la directive européenne 94/9/CE – ATEX

Sommaire

| | |
|--|----------|
| DEMONTAGE DE LA SOUPAPE | 3 |
| 1.1. <i>Préparation au démontage.....</i> | 3 |
| DEMONTAGE DE LA SOUPAPE | 4 |
| DEMONTAGE DE LA SOUPAPE | 5 |
| REMONTAGE DE LA SOUPAPE | 6 |
| Remontage de la soupape | 7 |
| 2.1. <i>Nettoyer le corps de la soupape</i> | 7 |
| 3.1. <i>Remonter le piston (Fig.1)</i> | 7 |
| 4.1. <i>Préparer la chemise (Fig.2)</i> | 7 |
| 5.1. <i>Monter l'ensemble chemise / piston dans le corps (Fig.3 et 4).....</i> | 7 |
| 6.1. <i>Remise en place du système de réglage (Fig.5)</i> | 7 |
| REMONTAGE DE LA SOUPAPE | 8 |
| 7.1. <i>Monter le système de commande (Fig. 6, 7 et 8).....</i> | 9 |

ENTRETIEN ET REPARATION DE LA SOUPE REGLABLE TYPE XAD 36

DEMONTAGE DE LA SOUPE

1.1. Préparation au démontage

- Isolement électrique du poste de chargement concerné.

- Isolement hydraulique du poste.

- Vidange du filtre-purgeur.

- Dépose du boîtier de commande électrique.
 - ➔ Dépose du capot.
 - Retirer le plomb de scellement.
 - Enlever les trois vis.

 - ➔ Dépose du boîtier.
 - Enlever les 2 écrous et leurs rondelles.

- Dépose de la soupape de l'installation.
 - Déplombage en amont et en aval de la soupape.
 - Retirer les cages de plombages.
 - Retirer les boulons de fixation.
 - Dépose de la soupape.

DEMONTAGE DE LA SOUPAPE

Fig.1

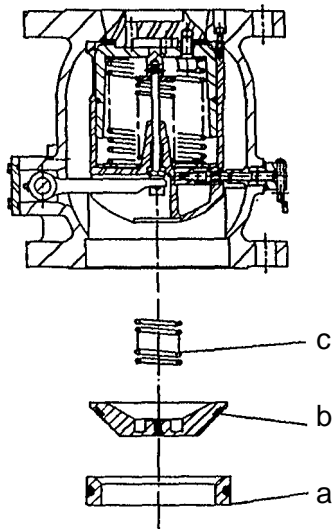

Fig.2

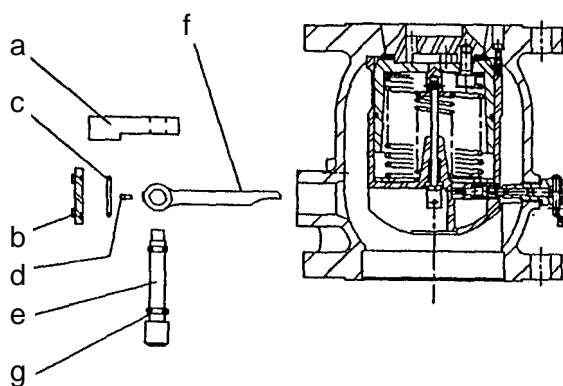

Fig.3

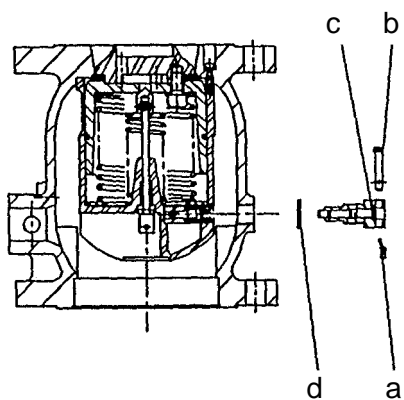

Fig.4

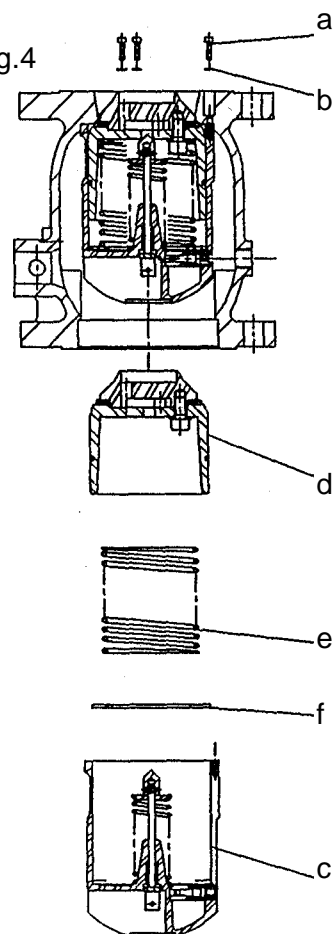

Fig.5

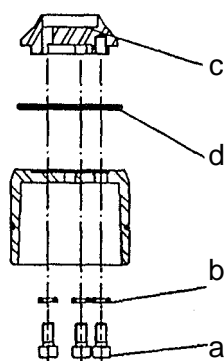
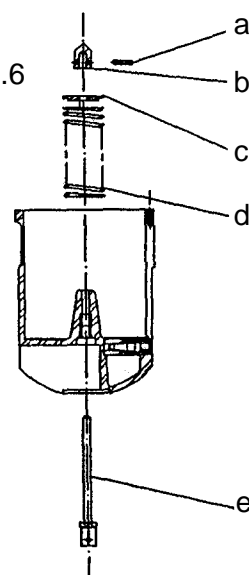

Fig.6



DEMONTAGE DE LA SOUPAPE

- Dépose du clapet anti-retour **(Fig.1)**.
 - Enlever le siège de clapet.(a)
 - Retirer le clapet (b) et le ressort.(c)

- Dépose de l'axe de commande **(Fig.2)**.
 - Repérer le levier de commande puis chasser la goupille.
 - Enlever le levier de commande.(a)
 - Démonter les 4 vis du couvercle.(b)
 - ➔ Récupérer le joint torique.(c)
 - Extraire la goupille.(d)
 - Retirer l'axe de commande.(e)
 - Retirer le levier.(f)
 - Enlever les 2 joints torique sur l'axe de commande.(g)

- Dépose du système de réglage **(Fig.3)**.
 - Retirer le plomb.(a)
 - Retirer l'axe de plombage.(b)
 - Dévisser l'ensemble de réglage.(c)
 - ➔ Récupérer la bague BS.(d)

- Dépose de l'ensemble chemise / piston **(Fig.4)**.
 - Enlever les 3 vis (a) et récupérer les 3 joints.(b)
 - Sortir l'ensemble chemise (c) / piston.(d)
 - Retirer le piston de sa chemise.
 - ➔ Récupérer le ressort (e) et la rondelle.(f)

- Dépose de la garniture **(Fig.5)**.
 - Enlever les 3 vis (a) et les rondelles.(b)
 - Enlever le nez du piston.(c)
 - Retirer la garniture.(d)

- Dépose du pilote et de l'axe de commande **(Fig.6)**.
 - Enlever la goupille.(a)
 - Dépose du pilote.(b)
 - Enlever la butée (c) et le ressort.(d)
 - Retirer l'axe de commande.(e)

REMONTAGE DE LA SOUPE

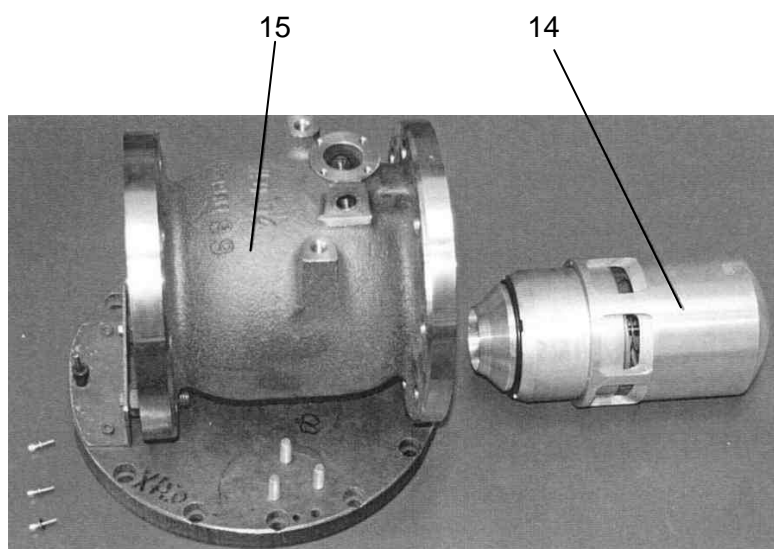
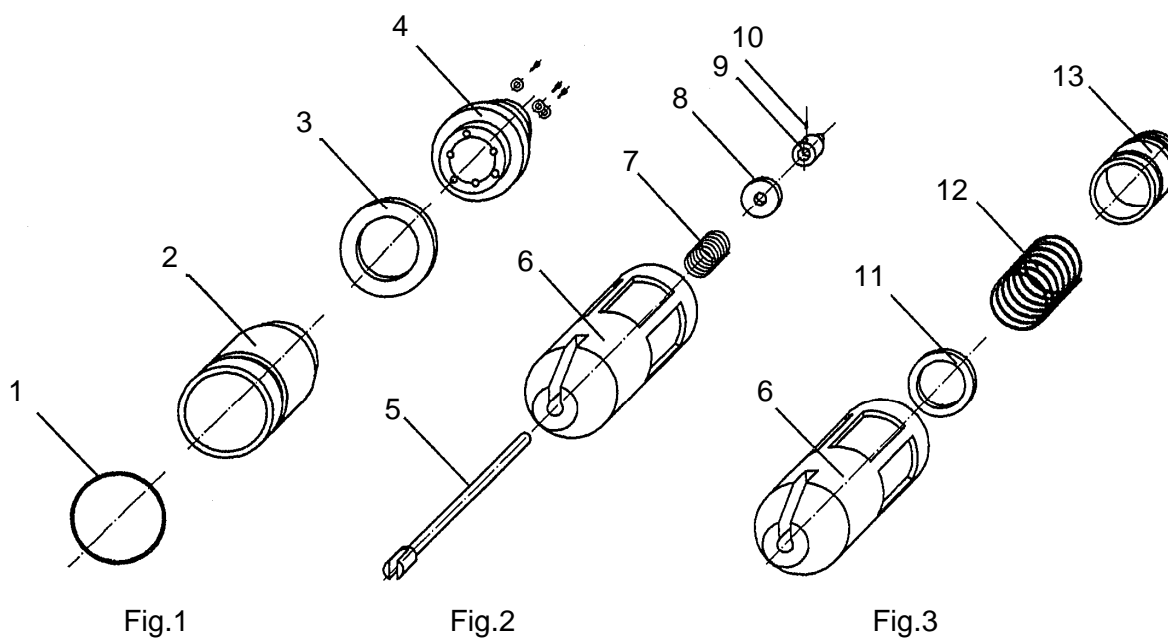

Fig.4

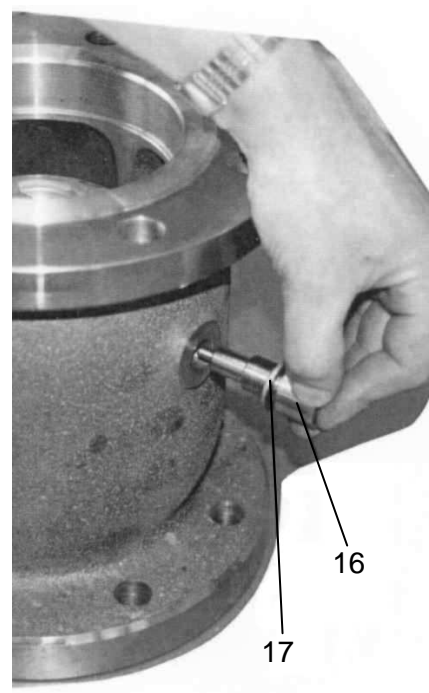

Fig.5

Remontage de la soupape

2.1. Nettoyer le corps de la soupape

- Nettoyer l'intérieur du corps avec de l'isopar, de l'essence ou du gasoil.

3.1. Remonter le piston (Fig.1)

- Mise en place du joint PTFE (1) sur le piston (2).
 - ➔ Détendre le joint à l'eau chaude.
- Assembler la garniture (3) sur le piston (2) en fixant le nez de piston (4) par 3 rondelles et 3 vis.

4.1. Préparer la chemise (Fig.2)

- Mise en place de l'axe de commande (5) dans la chemise (6).
 - ➔ Vérifier que l'axe coulisse latéralement dans la chemise sans point dur.
- Mise en place du ressort (7) et de la rondelle (8).
- Mise en place du pilote (9) et emmanchement de la goupille (10).

5.1. Monter l'ensemble chemise / piston dans le corps (Fig.3 et 4)

- Mise en place de la rondelle (11) et du ressort (12) dans la chemise (6).
- Mise en place du piston (13).
 - ➔ S'assurer d'un glissement gras du piston dans la chemise en exerçant une pression sur ce dernier.
 - ➔ Pas de point dur.
- Mise en place de l'ensemble chemise / Piston (14) dans le corps (15) puis fixer par 3 bague BS et 3 vis.
- Contrôle de fonctionnement du piston.
 - ➔ S'assurer que le piston est un glissement gras sans point dur.

6.1. Remise en place du système de réglage (Fig.5)

- Mise en place du système de réglage (16) équipé d'une bague BS (17).

REMONTAGE DE LA SOUPE

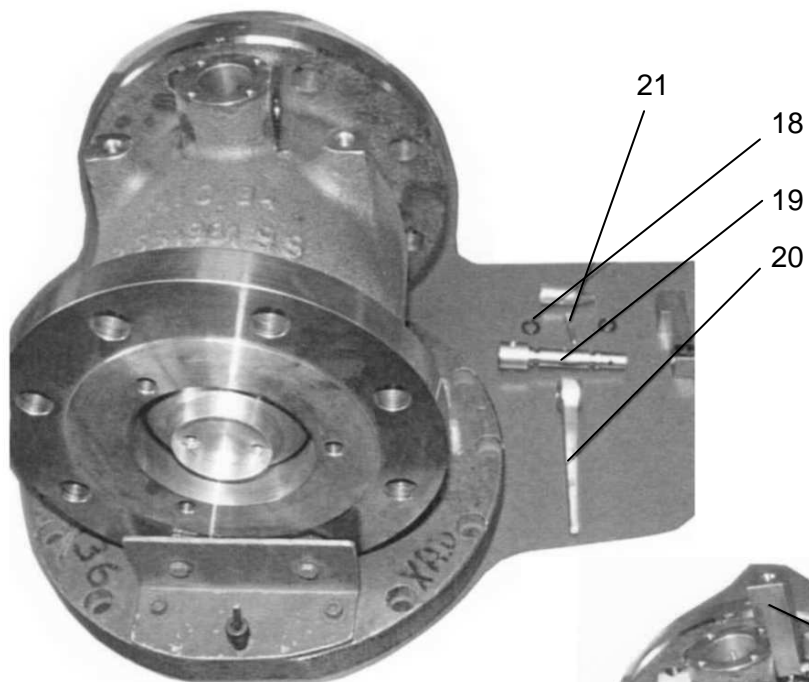

Fig.6

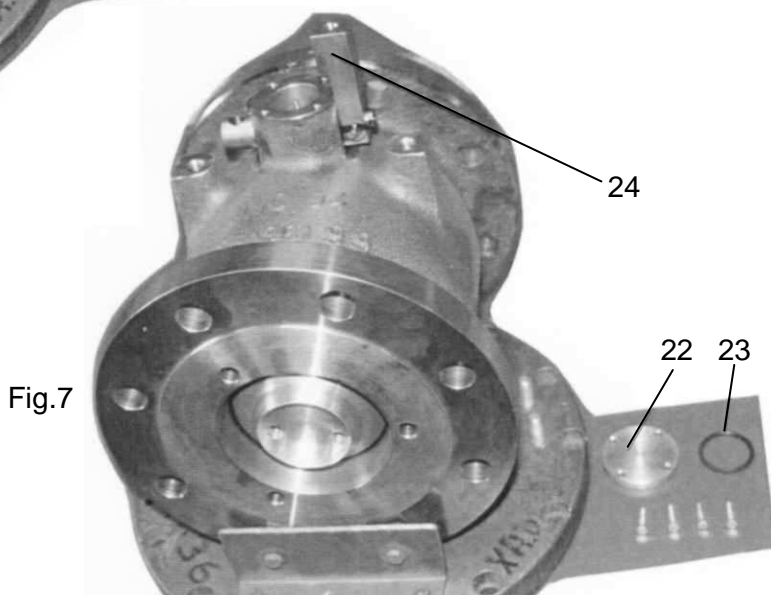
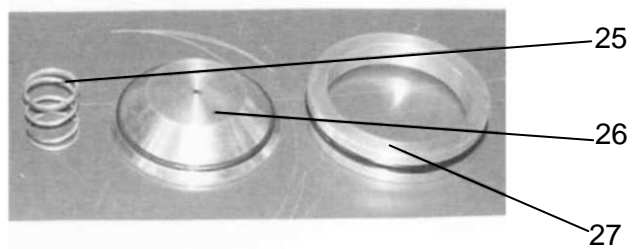

Fig.7

Fig.8



7.1. Monter le système de commande (Fig. 6, 7 et 8)

- Monter les deux joints toriques (18) sur l'axe de commande (19).
 - ➔ s'assurer qu'il n'y a pas d'arêtes vives sur l'axe pouvant occasionner la détérioration des joints.
- Graisser l'alésage sur le corps.
- Mise en place du levier de commande (20).
- Mise en place de l'axe de commande (19).
- Monter la goupille (21).
- Monter le couvercle du système de commande (22) équipé de son joint (23).
 - ➔ Fixer l'ensemble par 4 rondelles et 4 vis.
- Monter le levier (24) et emmancher la goupille.
- Contrôle de fonctionnement.
 - ➔ Aucun point dur ne doit être décelé lors de l'utilisation du levier.
- Monter le ressort du clapet (25), le clapet (26) et le siège de clapet (27) après avoir graissé les joints.
- Mise en place de la soupape sur l'installation.
- Mise en place du boîtier de commande.
- Contrôle mécanique de fonctionnement sans point dur.